

INDICE

Installazione e modalità d'uso

- fissaggio al muro _____ 1
- collegamento del centralino _____ 1

Programmazione del centralino

- predisposizione degli apparecchi telefonici _____ 2
- esclusione/inclusione suoneria derivato n.8 _____ 2
- durante la chiamata generale (versione con 6 derivati) _____ 3
- predisposizione del tipo di selezione _____ 3
- dedicata o multifrequenza _____ 3
- emergenza _____ 3

Istruzioni operative

- comunicazioni interne _____ 4
- comunicazioni esterne uscenti _____ 4
- comunicazioni esterne entranti _____ 5
- messa in attesa della linea interna _____ 6
- chiamata di un secondo interno _____ 6
- messa in attesa della linea esterna _____ 7
- richiamata _____ 7
- inclusione _____ 8
- trasferita con offerta _____ 8
- trasferita su inclusione _____ 9
- trasferita automatica _____ 10
- risposta per assente _____ 11
- chiamata interna collettiva _____ 12

Caratteristiche tecniche _____ 13

Accessori disponibili _____ 15

Accesso ai servizi SIP in DTMF _____ ultima pagina

Installazione e modalità d'uso

FISSAGGIO AL MURO

Dopo aver asportato il coperchio del centralino, fissate al muro le staffe come indicato in figura quindi collocate il centralino e bloccatelo inserendo l'anello distanziatore e fissando la vite in basso al centro. Al termine riposizionate il coperchio sul centralino.

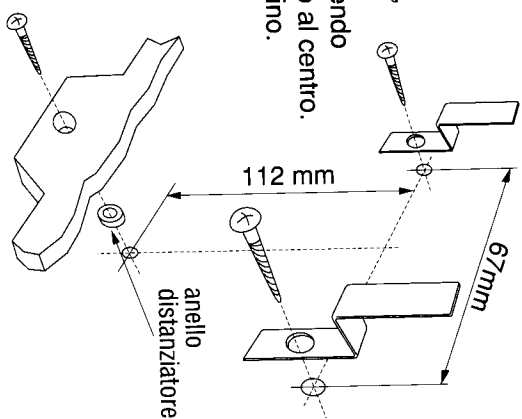

COLLEGAMENTO DEL CENTRALINO

- 1) Collegare gli apparecchi interni e la linea telefonica come in figura.
- 2) Collegare il cavo di alimentazione alla rete 220 V.
- 3) Il fusibile, in caso di rottura, va sostituito con uno dello stesso tipo.

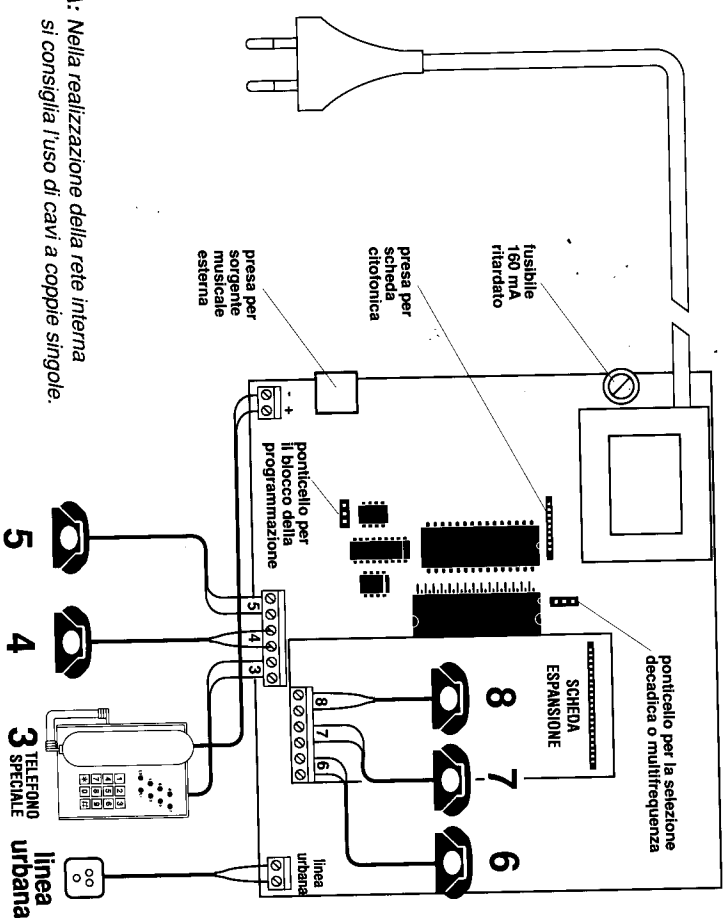

NOTA: Nella realizzazione della rete interna si consiglia l'uso di cavi a coppie singole.

PROGRAMMAZIONE DEL CENTRALINO

Prima di usare il centralino bisogna effettuare la predisposizione degli apparecchi telefonici.

TUTTE LE PROGRAMMAZIONI SI DOVRANNO EFFETTUARE DAL DERIVATO N.3

1. PREDISPOSIZIONE DEGLI APPARECCHI TELEFONICI

- La predisposizione di tutti gli apparecchi telefonici può essere eseguita dal derivato n.3; quindi sollevate il microtelefono e attendete il tono di centralino.
- componete il N°222.
- esistono sei diversi modi di funzionamento per ogni singolo telefono; in base alle vostre esigenze scegliete quello più opportuno, componete quindi le sei cifre scelte per il modo di funzionamento dei sei apparecchi telefonici.
- attendete il tono di conferma.
- deponete il microtelefono e il centralino sarà pronto per l'uso.

MODI DI FUNZIONAMENTO DEGLI APPARECCHI TELEFONICI

N.B. La prima cifra corrisponderà al modo scelto per l'interno n.3.

Modo 8: L'apparecchio telefonico può effettuare qualsiasi tipo di chiamata e le chiamate urbane in arrivo fanno squillare la suoneria. Rende inoltre possibile l'inclusione.

Modo 7: Come il modo 8 ma le chiamate urbane in arrivo non fanno squillare la suoneria.

Modo 5: Consente di effettuare solo chiamate urbane (senza prefisso) e le chiamate urbane in arrivo fanno squillare la suoneria.

Modo 4: Come il modo 5 ma le chiamate urbane in arrivo non fanno squillare la suoneria.

Modo 3: Permette solo di rispondere alle chiamate in arrivo che fanno squillare la suoneria.

Modo 1: Permette solo di comunicare internamente.

Esempio 1: Vogliamo che l'interno 3 sia predisposto a operare con il modo 8, l'interno 4 con il modo 7, gli interni 5 e 6 con il modo 1 e gli interni 7 e 8 con il modo 8. Dal derivato n.3 alzate il microtelefono e componete **222871188**.

Esempio 2: Vogliamo che l'interno 3 sia predisposto a operare con il modo 5, l'interno 4 con il modo 3, l'interno 5 con il modo 4 e gli interni 6, 7, 8 con il modo 8. Dal derivato n.3 alzate il microtelefono e componete **222534888**.

2. ESCLUSIONE/INCLUSIONE SUONERIA DERIVATO n.8 DURANTE LA CHIAMATA GENERALE (nella versione con 6 derivati)

Questa programmazione permette di effettuare una chiamata generale con una segreteria telefonica e un telefax collegati all'interno n.8.

Per escludere la suoneria:

- sollevate il microtelefono del derivato n.3
- componete il N° 2272
- attendete il tono di conferma e deponete il microtelefono.

Per includere la suoneria:

- sollevate il microtelefono del derivato n.3
- componete il N° 2271
- attendete il tono di conferma e deponete il microtelefono.

3. PREDISPOSIZIONE DEL TIPO DI SELEZIONE DECADICA O MULTIFREQUENZA

Il centralino può funzionare:

con telefoni tutti decadici e linea urbana decadica (ponticello in posizione DC)
con telefoni tutti multifrequenza e linea urbana multifrequenza (ponticello in posizione MF).

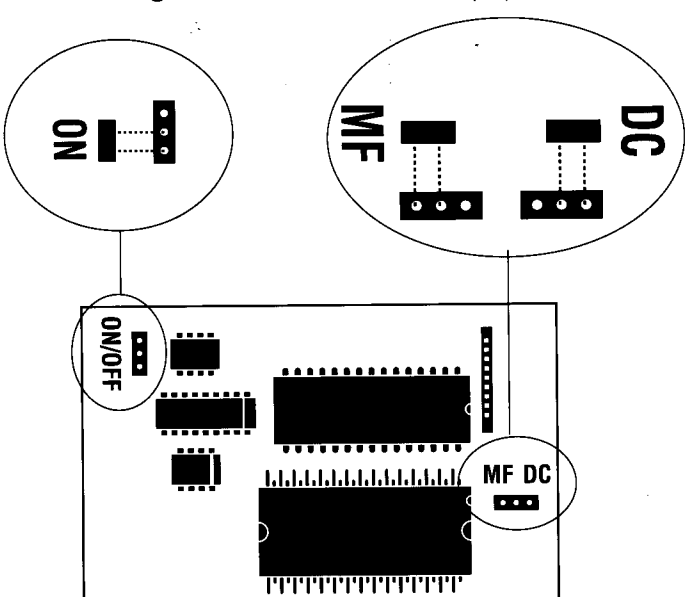

Nota: È possibile bloccare la programmazione del centralino spostando il ponticello in posizione ON.

4. EMERGENZA

In caso di mancanza di energia elettrica il telefono interno n.3 si conatterà direttamente con l'urbana. Il sistema di sicurezza manterrà tutti i dati nella memoria.

Istruzioni operative

COMUNICAZIONI INTERNE

Possibilità offerta ai derivati di effettuare comunicazioni tra loro.

- 1) Sollevare il microtelefono. 

- 2) Comporre il numero dell'intero desiderato, compreso tra 3 e 8, per esempio il 5.

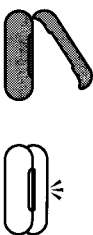

Se questo risulta libero si sente il tono di chiamata.

Se questo è impegnato, si sente il tono di occupato.

- 3) L'intero chiamato solleva il microtelefono.

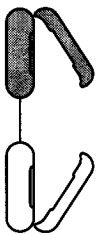

Stabilire la conversazione.

- 4) Alla fine della conversazione deporre il microtelefono.

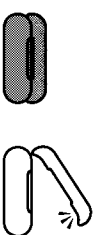

Appena uno dei due derivati depongono il microtelefono l'altro ode il tono di dissuasione.

COMUNICAZIONI ESTERNE USCENTI

I derivati programmati nei modi 4, 5, 7, 8, possono effettuare comunicazioni con la rete esterna.

- 1) Sollevare il microtelefono.



- 2) Comporre il numero 0.



Attendere il tono della centrale urbana.

- 3) Comporre il numero dell'abbonato desiderato. La conversazione si stabilisce quando il chiamato solleva il microtelefono.



Se questo risulta libero si ode il tono di chiamata, se invece risulta occupato, si ode il tono di occupato.

NOTA: se entro 20 secondi dall'impegno della linea esterna non viene selezionata nessuna cifra, il derivato sarà incapsulato. Se tra la digitazione di una cifra e l'altra passano più di 12 secondi, le cifre non vengono inviate alla linea.

COMUNICAZIONI ESTERNE ENTRANTI

Tutti i derivati possono rispondere alla chiamata esterna esclusi quelli programmati in modo 1.

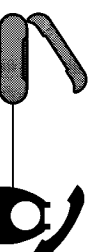

- 1) Squilla la suoneria.

- 2) Sollevare il microtelefono Stabilire la conversazione.



- 1b) Squilla la suoneria di un altro derivato.

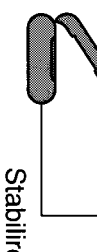

2b) Per rispondere sollevare il microtelefono e comporre il N°9 (risposta per as-sente) Stabilire la conversazione.

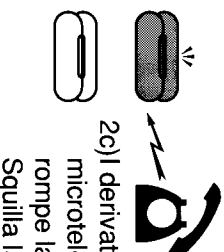
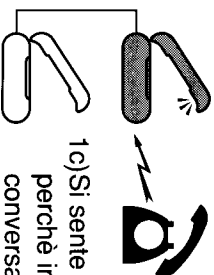

1c) Si sente il tono di avviso perchè impegnati in una conversazione interna.

2c) I derivati depongono il microtelefono e si interrompe la conversazione. Squilla la suoneria.

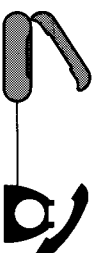

3c) Sollevare il microtelefono Stabilire la conversazione.

MESSA IN ATTESA DELLA LINEA INTERNA

Dopo aver stabilito una conversazione sulla linea interna:

- 1) Comporre il N°2 (o R/Flash nella selezione multifrequenza), si ode il tono di invito alla selezione.
L'interno chiamato riceve il tono di attesa.

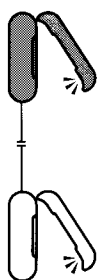

- 2) Per ricollegarsi, comporre il N°2 (o R/Flash nella selezione multifrequenza).

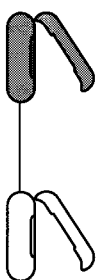

CHIAMATA DI UN SECONDO INTERNO

- 1) Avete messo il primo interno in attesa.

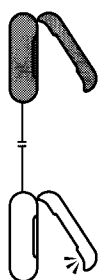

- 2) Componete il numero del secondo interno desiderato.

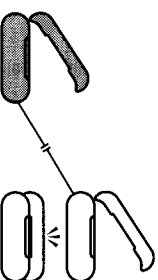

- 3) L'interno risponde e si stabilisce una conversazione.

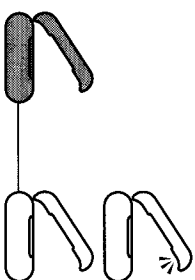

- 4a) Il secondo interno depone il microtelefono e verrete ricollegati al primo interno.

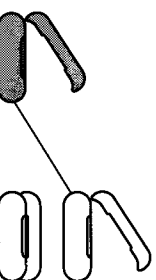

- 4b) deponete il microtelefono e l'interno chiamato verrà collegato al primo interno.

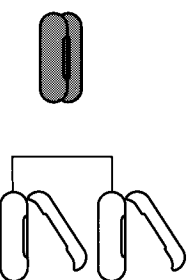

MESSA IN ATTESA DELLA LINEA ESTERNA

Possibilità di mettere in attesa un collegamento esterno con l'invio di un motivo musicale di cortesia all'interlocutore.

Dopo aver stabilito una conversazione sulla linea esterna:

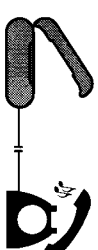

- 1) Comporre il N°2 (o R/Flash nella selezione multifrequenza), si ode il tono di invito alla selezione.
La linea esterna verrà messa in attesa e verrà inviato un motivo musicale di cortesia.

- 2) Per ricollegarsi, comporre il N°2 (o R/Flash nella selezione multifrequenza).

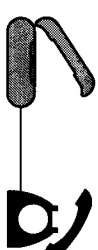

NOTA: nel caso di chiamate uscenti, la linea esterna può essere messa in attesa solo dopo 12 secondi dall'ultima cifra selezionata. Non è consentita la messa in attesa se la prima cifra selezionata è 1. Nel caso di chiamate entranti, la linea esterna può essere messa in attesa immediatamente.

RICHIAMATA

Possibilità di mettere in posizione di attesa una comunicazione esterna per stabilirne una seconda, interna od esterna, e riprendere successivamente la comunicazione sospesa.

Dopo aver stabilito una conversazione sulla linea esterna:

- 1) Mettere la linea esterna in attesa componendo il N°2 (o R/Flash nella selezione multifrequenza).

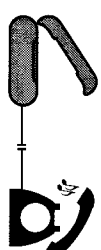

- 2) Comporre il numero dell'interno desiderato compreso tra 3 e 8, per esempio il N°5. Sul derivato 5 squilla la suoneria.

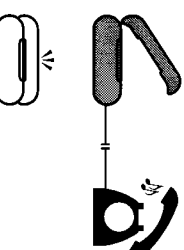

- 3) Stabilire la conversazione interna.

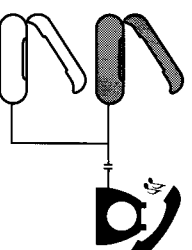

- 4) Per ricollegarsi alla linea esterna comporre di nuovo il numero 2 (o R/Flash nella selezione multifrequenza), oppure chiedere all'interlocutore interno di deporre il microtelefono; in questo caso la linea esterna si ricollega automaticamente.

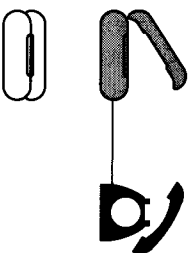

NOTA: se al termine della comunicazione interna si raggiaccia il microtelefono senza riprendere la linea esterna in attesa, il telefono squilla per ricordare che c'è una comunicazione esterna in attesa (chiamata di ritorno).

INCLUSIONE

Possibilità offerta ai derivati abilitati di inserirsi nella comunicazione di un interno occupato.

Il derivato che vuole includersi deve essere programmato in modo 7 o 8.

- 1) Ascoltate il segnale di occupato perché l'interno chiamato sta conversando.

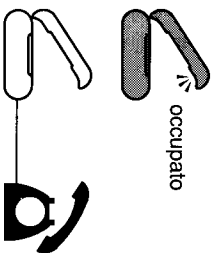

- 2) Comporre il numero 1 per includersi nella conversazione in corso.

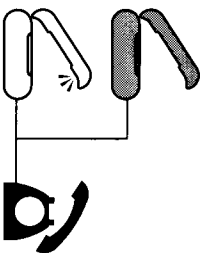

si ascolta il tono di inclusione.

TRASFERITA CON OFFERTA

Possibilità di trasferire una comunicazione esterna da un derivato ad un'altro, con il suo consenso, componendo il numero di quest'ultimo.

Dopo aver stabilito una conversazione sulla linea esterna:

- 1) Mettere la linea esterna in attesa componendo il N°2 (o R/Flash nella selezione multifrequenza).

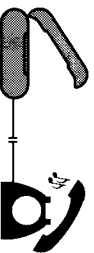

- 2) Comporre il numero dell'interno desiderato, compreso tra 3 e 8, per esempio 5.

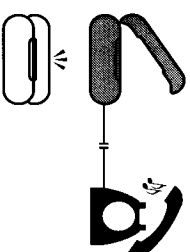

- 3) Stabilire la conversazione interna.

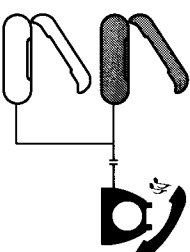

- 4) Deporre il microtelefono trasferendo la chiamata esterna all'interno chiamato.

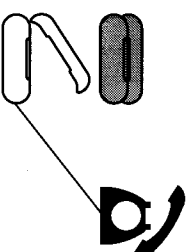

TRASFERITA SU INCLUSIONE

Dopo aver stabilito una conversazione sulla linea esterna:

- 1) Mettere la linea esterna in attesa componendo il N°2 (o R/Flash nella selezione multifrequenza).

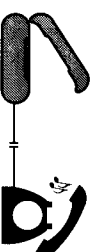

- 2) Se il derivato chiamato è occupato, si può riprendere la linea esterna componendo il numero 2 (o R/Flash nella selezione multifrequenza).

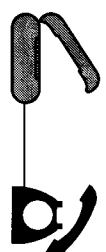

- 3) Oppure procedere all'inclusione; comporre il numero 1 l'interno chiamato ode il tono di inclusione e si instaura una conversazione a tre.

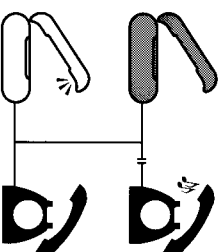

- 4) Deporre il microtelefono, il derivato chiamato riceve il tono d'avviso di chiamata esterna.

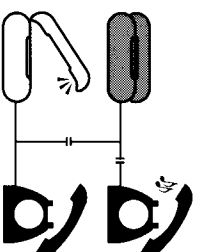

- 5) Il derivato chiamato depone il microtelefono.

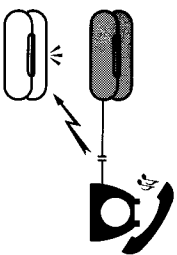

- 6) L'interno chiamato risponde e la linea gli viene trasferita automaticamente.

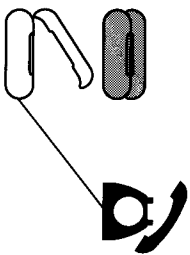

TRASFERITA AUTOMATICA

Possibilità di trasferire una comunicazione esterna da un derivato ad un'altro senza il suo consenso, componendo il numero di quest'ultimo.

Dopo aver stabilito una conversazione sulla linea esterna:

- 1) Mettere la linea esterna in attesa componendo il N°2 (o R/Flash nella selezione multifrequenza).

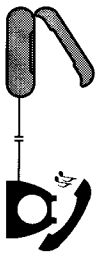

- 2) Comporre il numero dell'interno desiderato, compreso tra 3 e 8, per esempio 5.

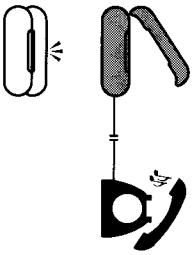

- 3) Deporre il microtelefono senza attendere la risposta del derivato chiamato che, se libero, riceve il segnale di chiamata esterna.

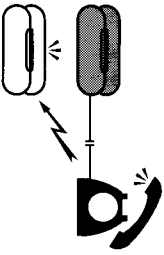

L'interlocutore esterno riceve il tono di chiamata.

Se l'interno non risponde entro 25 secondi, si avrà la chiamata di ritorno al chiamante.

Se l'interno chiamato è occupato in una conversazione, riceverà il tono di avviso per 25 secondi dopodiché si avrà una chiamata di ritorno al chiamante.

Se invece è occupato perché sta squillando, si avrà una chiamata di ritorno immediata.

Se si lascia la linea esterna in attesa, senza portare a termine l'operazione di trasferita, il centro-lino richiama per 50 secondi (chiamata di ritorno) dopodiché la linea viene liberata.

- 4) L'interno chiamato solleva il microtelefono e la linea esterna gli viene trasferita automaticamente.

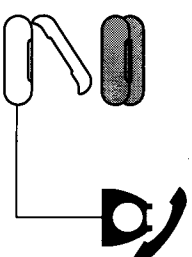

RISPOSTA PER ASSENTE

Possibilità di rispondere ad una chiamata entrante da un derivato che non squilla.

Il derivato è programmato a rispondere a chiamate esterne che non fanno squillare la suoneria (modi 4, 7).

- 1) Squilla la suoneria di un'altro derivato.

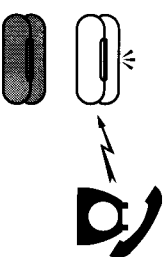

- 2) Per rispondere sollevare il microtelefono e comporre il numero 9.

Stabilire la conversazione.

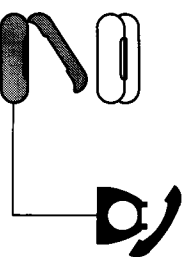

CHIAMATA INTERNA COLLETTIVA

Permette di cercare una persona in vari ambienti senza essere costretti a chiamare uno ad uno gli interni.

1) Sollevare il microtelefono.



2) Comporre il numero 1.

Le suonerie degli interni squillano con il tono di chiamata interna collettiva.

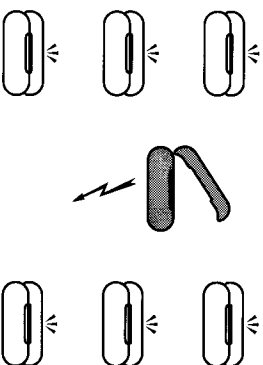

3) Quando un interno qualsiasi solleva il microtelefono, si stabilisce la conversazione.

Le suonerie degli altri interni non squillano più.

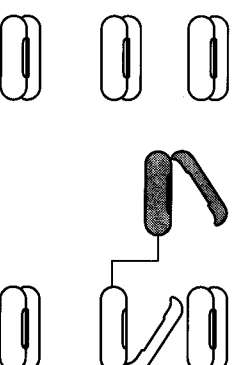

CARATTERISTICHE TECNICHE

Capacità del sistema

- linee esterne
- linee interne

1
3 + 3

Alimentazione

- potenza richiesta
- tensione rete
- tensioni
- filtro rete e protezione extratensioni

15 W
220 V \pm 10%
+5V d.c., +24V d.c., 48V c.a.

Sistema di selezione decadica e multifrequenza Toni del centralino

425 Hz \pm 15 Hz
350 Hz \pm 10 Hz

Uscita in PWM per dispositivo di segnalazione esterna dello stato delle linee.

Motivo musicale per attesa.

Linee

- resistenza di linea utente
- collegamento linea
- Equivalente trasmissione
- interno/esterno

max. 500 Ohm
bifilare
300-500 Hz 1,7 db
500-3400 Hz 1,7 db
300-3400 Hz 5 db

Peso

- 1,5 Kg

Dimensioni

- (170 x 160 x 70)

Temporizzazione toni del centralino

- tono di invito alla selezione

continuo bionale

- tono di controllo chiamata

- durata impulso
- durata pausa

1 s
4 s

- tono di occupato
- durata impulso
- durata pausa

500 ms
500 ms
500 ms

- tono di dissuasione
 - durata impulso 100 ms
 - durata pausa 100 ms
- tono di conferma
 - durata impulso 100 ms
 - durata pausa 100 ms
 - durata impulso 100 ms
 - durata pausa 100 ms
 - durata impulso 100 ms
 - durata intervallo 1500 ms
- tono di inclusione
 - durata impulso 200 ms
 - durata pausa 200 ms
 - durata impulso 200 ms
 - durata intervallo 1400 ms
- tono di avviso
 - durata impulso 100 ms
 - durata intervallo 4900 ms

Segnalazioni di chiamata

- Chiamata interna
 - durata impulso 600 ms
 - durata pausa 200 ms
 - durata impulso 200 ms
 - durata intervallo 4 s
- Chiamata interna collettiva
 - durata impulso 1 s
 - durata pausa 100 ms
 - durata impulso 100 ms
 - durata intervallo 4 s
- Chiamata urbana, chiamata di ritorno
 - durata impulso 1 s
 - durata intervallo 4 s

ACCESSORI DISPONIBILI

- Scheda citofonica.

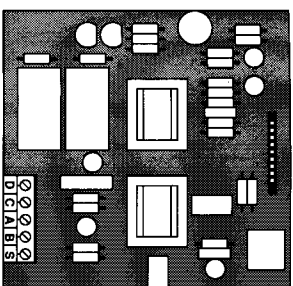

- Sintetizzatore vocale per urbane in attesa.

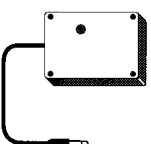



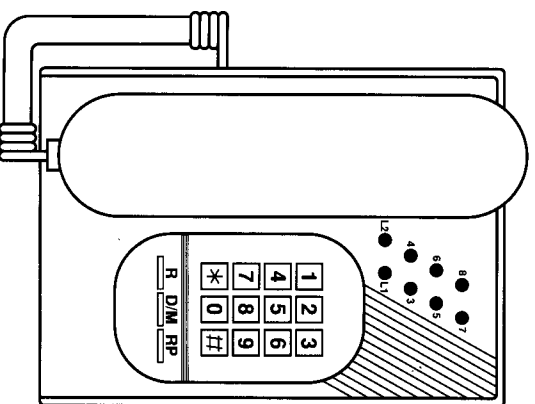

- Telefono bistandard speciale con display dello stato delle linee.



Offre la possibilità di individuare, attraverso un visualizzatore incorporato, la linea urbana e gli apparecchi impegnati.

AVVISO DI CHIAMATA

ATTIVAZIONE DEL SERVIZIO

	Tono di Centrale	Premere i tasti	Messaggio fonico	
		* 4 3 #	Il servizio è attivo, si prega riagganciare	

Da questo momento, durante le vostre comunicazioni, sarete avvisati da un segnale acustico che qualcun altro vi sta chiamando. A questo punto potrete optare tra due possibilità.

1) Mettere il primo interlocutore in attesa e rispondere alla nuova chiamata con la seguente procedura:





(R) 2 2 2

e poi con la stessa procedura è possibile passare alternativamente da un interlocutore all'altro.





(R) 2 2 1

(In alternativa è possibile riagganciare e al nuovo squillo, risollevarlo per stabilire la comunicazione con il nuovo interlocutore).

DISATTIVAZIONE



	Tono di Centrale	Premere i tasti	Messaggio fonico	
		# 4 8 #	Il servizio non è attivo, si prega riagganciare	

INTERROGAZIONE

	Tono di Centrale	Premere i tasti	Messaggio fonico	
		* # 4 3 #	Il servizio è attivo/non è attivo, si prega riagganciare	

CONVERSAZIONE A TRE

UTILIZZAZIONE DEL SERVIZIO

A ↔ B	Voi siete A in comunicazione con B			
A - - - - B C	Per comunicare con C mettendo in attesa B	Premere il tasto (R) 2	Tono di Centrale 	Comporre il numero telefonico di C
A ↔ B C	Dopo la risposta di C per stabilire la comunicazione tra A, B e C (*)	Premere il tasto (R) 2	Tono di Centrale 	Premere il tasto (R) 3

(*) Se **C** è occupata oppure non risponde si ristabilisce la comunicazione con **B** con la procedura **(R) 2 2 1**

Stabilita la "Conversazione a tre", è possibile tornare in comunicazione soltanto con **B**, mettendo in attesa **C** con la procedura **(R) 2 2 2**

Dopo con gli stessi tasti è possibile passare alternativamente da un interlocutore all'altro, oppure con la procedura e possibile liberare il collegamento in corso e passare la comunicazione con quello in attesa. **(R) 2 2 1**